

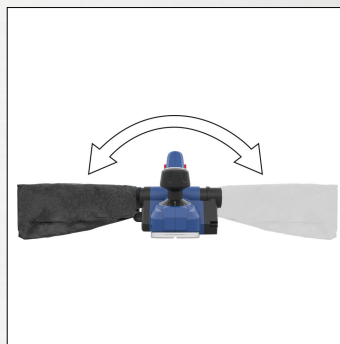

CE

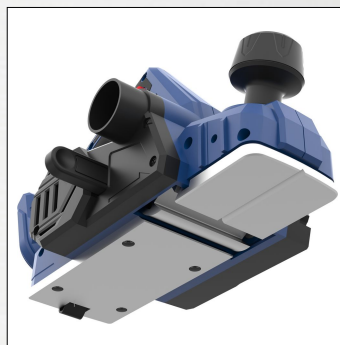

Produktseite

Akku Hobel HO 18-0

Art.-Nr.: 58465

- **18V E³ Akkusystem-Gruppe**
- stufenlose Spantiefeneinstellung bis 1,5mm
- Anti-Rutsch-Handgriff mit Softgrip Auflage
- Schutz des Werkstücks durch automatisch ausklappenden Parkschuh
- HM-Wendemesser
- massive Alu-Fußplatte
- V-Nut für exaktes Abschrägen der Kanten in verschiedenen Größen
- Falztiefenanschlag und Parallelanschlag für präzises Arbeiten
- beidseitiger Anschluss für Staubfangsack oder externes Absaugsystem

Lieferumfang:

Hobel HO 18-0, Staubfangsack, Falztiefenanschlag, Parallellanschlag, ohne Akkupack und Ladegerät.

Optionales Zubehör:

- #58465-01016 Hobelmesser einzeln
- #58540 Ladegerät & Akkupack Starter-Kit LGAP 18-3020
- #58553 Ladegerät & Akkupack Starter-Kit LGAP 18-3040
- #58555 Akkupack AP 18-20
- #58556 Akkupack AP 18-30
- #58557 Akkupack AP 18-40
- #58539 Ladegerät LG 18-05 I
- #58547 Ladegerät LG 18-30
- #58549 Ladegerät LG 2-18-30

Technische Daten:

Versorgungsspannung:	18 V
max. Leerlaufdrehzahl:	16000 1/min
Spantiefe:	max. 1,5 mm
max. Hobelbreite:	82 mm
Falztiefe:	8 mm
Anzahl der Messer:	2 Stk.
Nettogewicht:	2,63 kg



VE 96



L 310 x B 175 x H 185 mm

GTIN-Code

4015671571854